



SWISS  **TOOLS**®



Модульная инструментальная система QUICK-CHANGE

Для токарно-фрезерных обрабатывающих центров

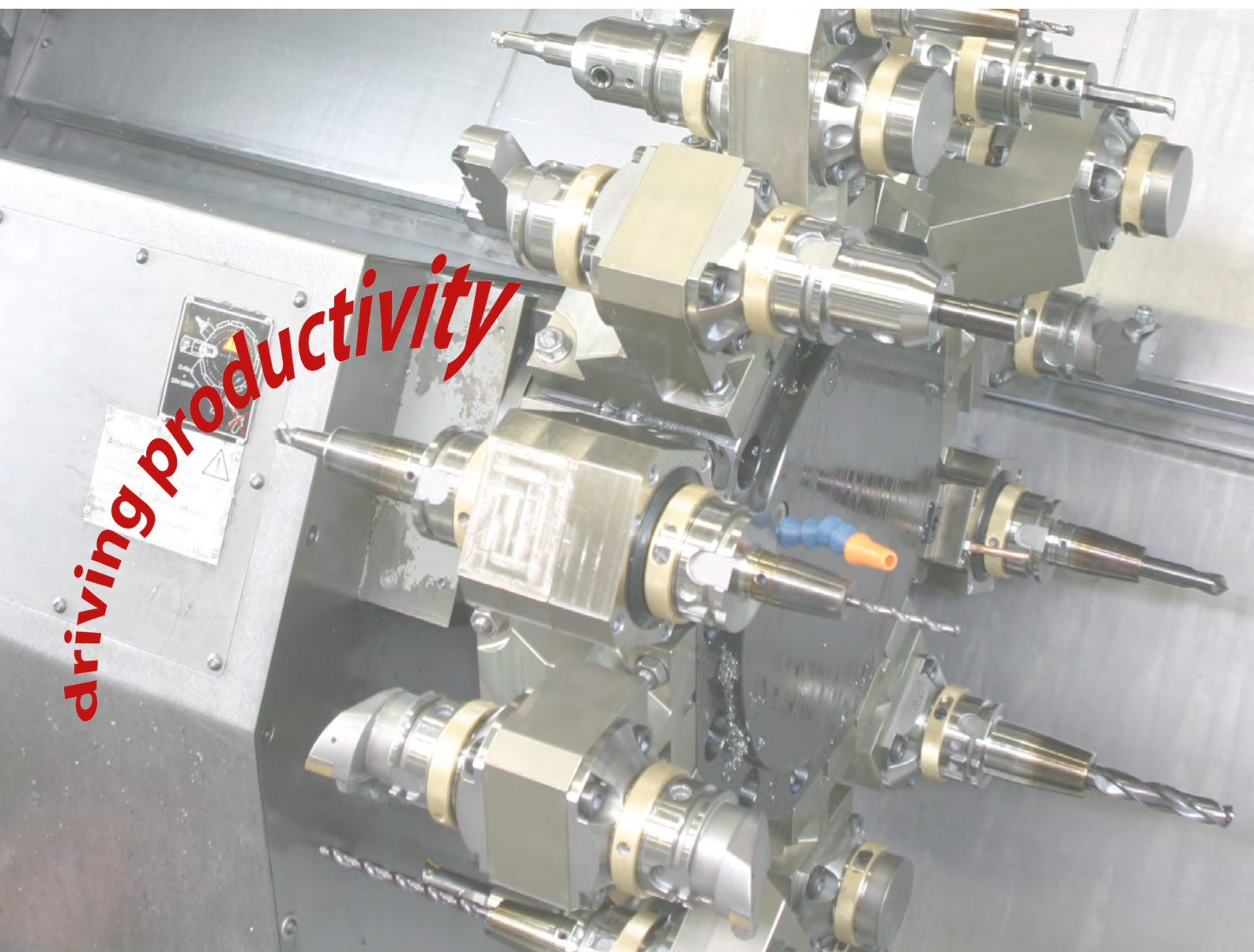

Инструментальная модульная система QUICK-CHANGE от SWISS TOOLS

- Комплексное решение от SWISS TOOLS
- Увеличение производительности за счет снижения вспомогательного времени
- Быстрая смена инструмента
- Высокая повторяемость при смене инструмента
- Совместима со всеми типами станков
- Предлагается с инструментальными хвостовиками HSK, PSC (Sandvik "Capto") и KM (Kennametal)
- Экономия за счет унификации и высокой скорости при переналадке

SWISS  **TOOLS**[®]

телефон/факс: +7 (495) 363-36-28
www.s-t-group.com
e-mail: info@s-t-group.com

ST
GROUP

Инструментальная модульная система QUICK-CHANGE для токарно-фрезерных обрабатывающих центров



Токарные державки и вспомогательный инструмент с хвостовиками HSK или PSC

HSK T 40/63/100



PSC 40/50/63

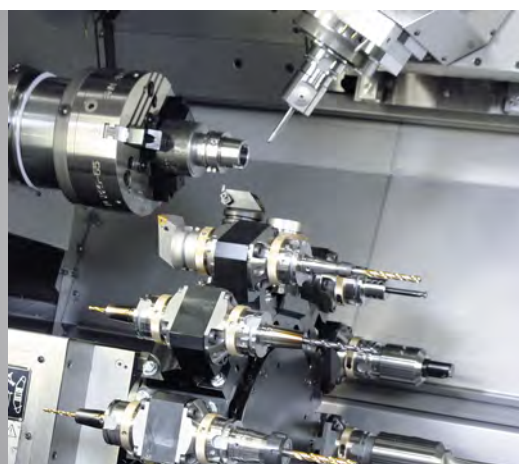

телефон/факс:
+7 (495) 363-36-28
www.s-t-group.com
e-mail: info@s-t-group.com

Инструментальная модульная система QUICK-CHANGE для токарных станков с револьверными головками

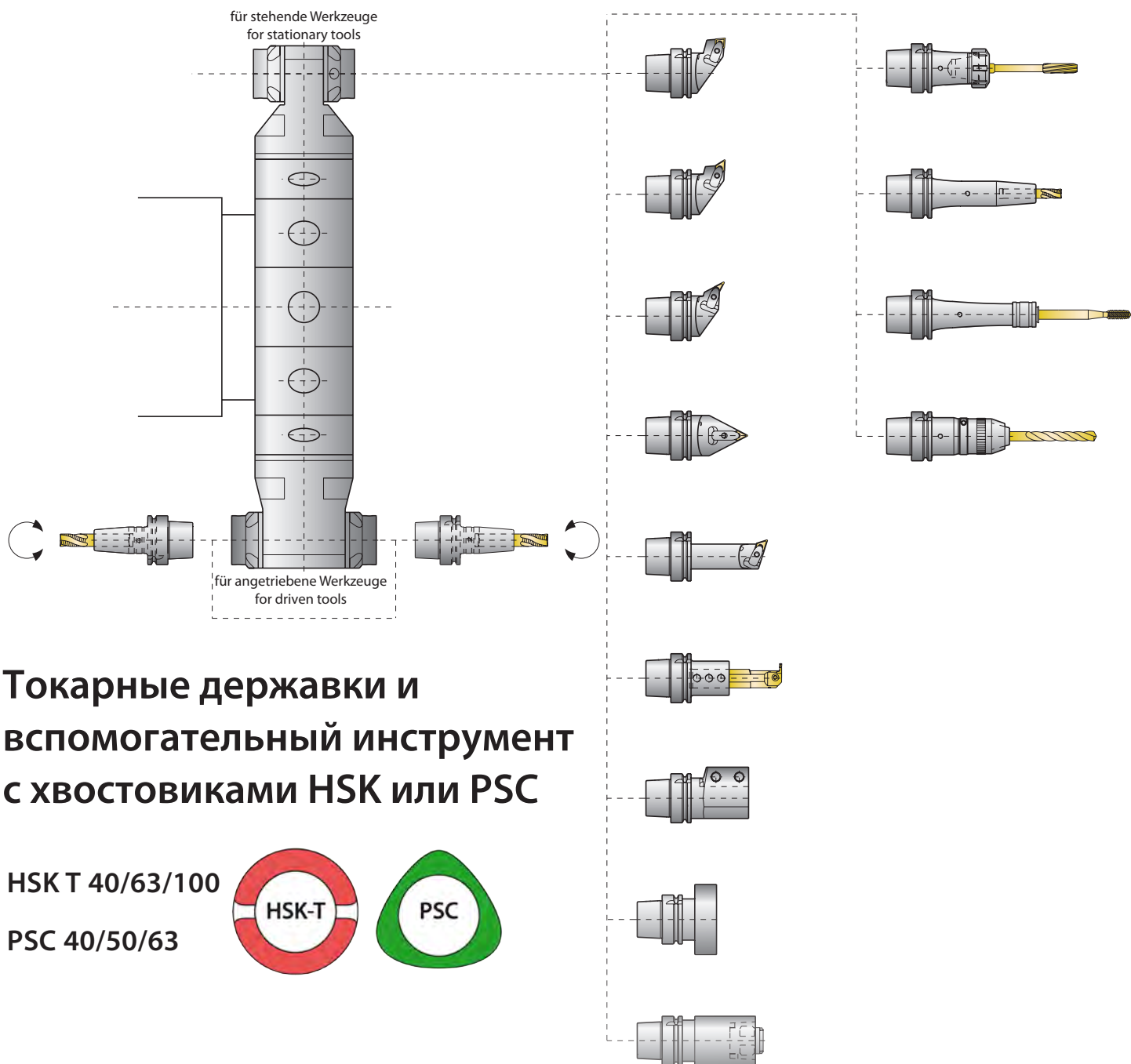

телефон/факс:
+7 (495) 363-36-28
www.s-t-group.com
e-mail: info@s-t-group.com

Инструментальная модульная система QUICK-CHANGE для токарных станков с револьверными головками

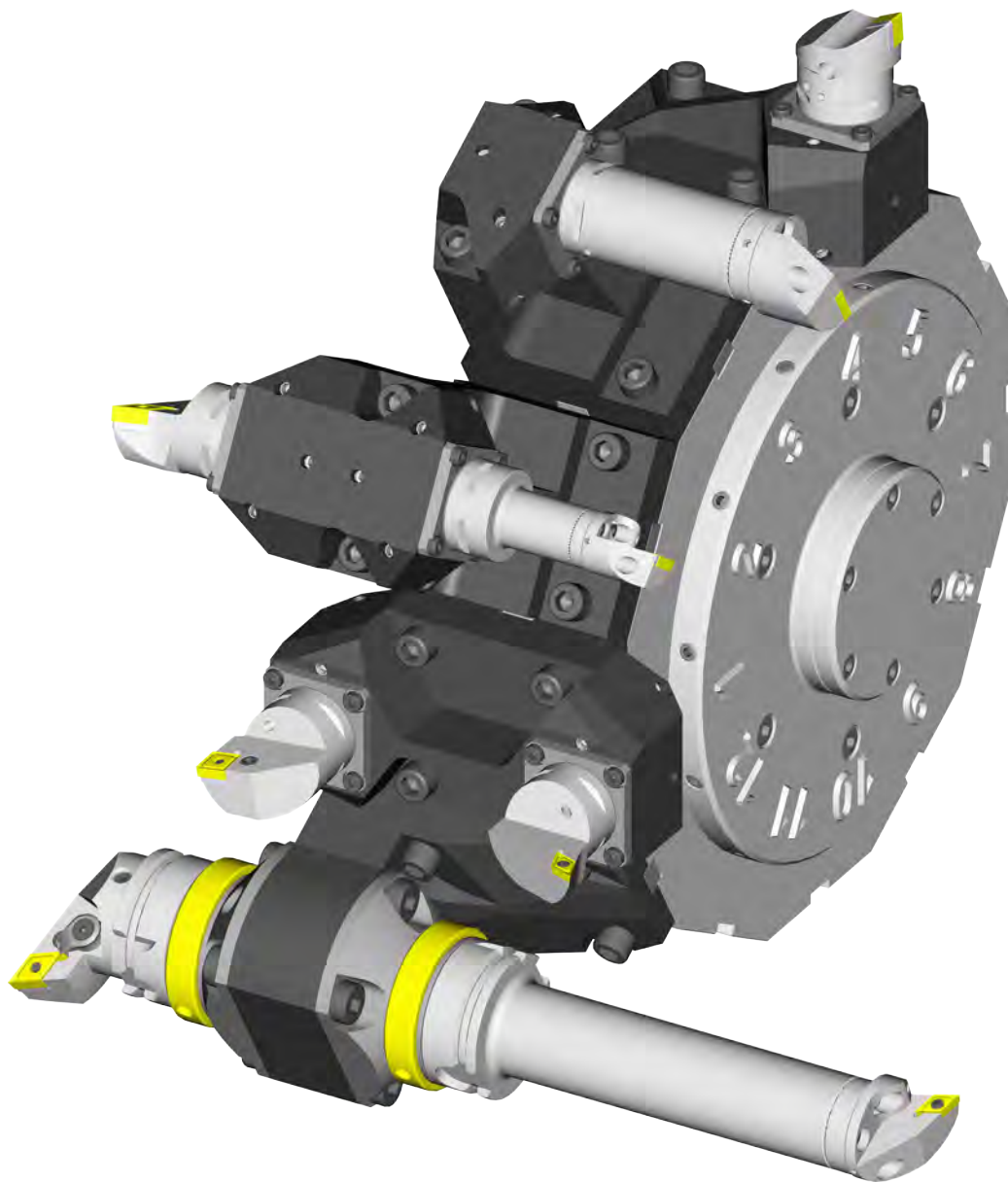

Резцедержатели под модульную систему QUICK-CHANGE

Предлагаются резцедержатели под модульную систему QUICK-CHANGE для большинства токарных станков с ЧПУ, с системами крепления BMT и VDI. Хвостовики используемые в инструментальной системе QUICK-CHANGE стандартные: HSK 40/63/100 или PSC 40/50/63. Смена инструмента осуществляется просто и быстро. Вспомогательное время минимизировано, в следствии чего снижаются расходы связанные с простоем оборудования при замене инструмента.

Резцедержатели системы QUICK-CHANGE для револьверных головок



Прямое исполнение
с одним гнездом
под PSC



Револьверная головка
BMT/VDI/...



Прямое исполнение
с двумя гнездами
под PSC

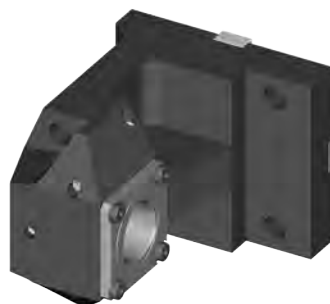

Угловой,
одностороннее
исполнение

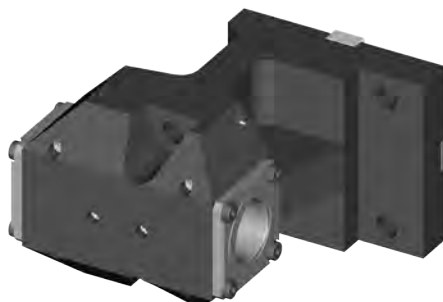

Угловой,
двустороннее
исполнение

Хвостовики HSK / PSC

Резцедержатели оснащены сменными вставками для закрепления инструмента с хвостовиками HSK или PSC.

Унификация инструмента согласно потребности заказчика.

Доступны хвостовики HSK 40/63/100 и PSC 40/50/63.

С помощью использования сменных вставок возможно переходить с одной системы на другую, или с одного типа-размера на другой.

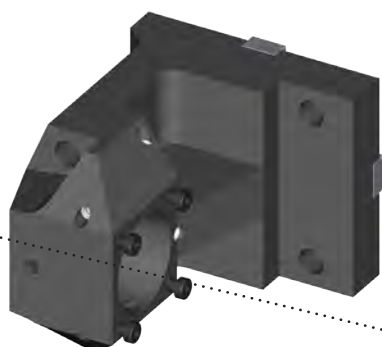
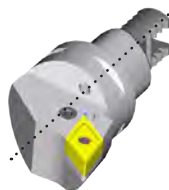
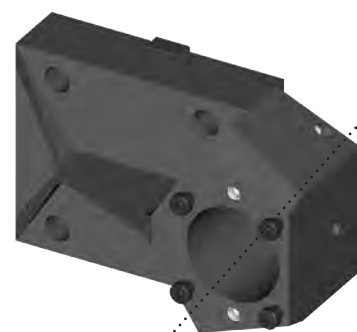

Комплексное решение

Максимальная унификация

Конфигурации в режиме онлайн

- Для неподвижного и вращающегося инструмента



НОВЫЕ РЕШЕНИЯ ОТ SWISS TOOLS

Высокопроизводительная система подачи СОЖ

- Эффективная система подачи
- Оптимальное охлаждение за счет подачи СОЖ под давлением через сопло



Расточные оправки со сменными резцовыми вставками

- Расточные державки с резцовыми вставками оснащены высокопроизводительной подачей СОЖ
- Как правило при поломке режущих пластин из строя выходит резцовая вставка, а оправка остается целая



Расточные оправки с системой виброгашения

- Повышение производительности: благодаря гашению вибрации, режимы резания могут быть значительно увеличены

